

# SGK1500T Betriebsanleitung

Perfect Life from Endless Power!

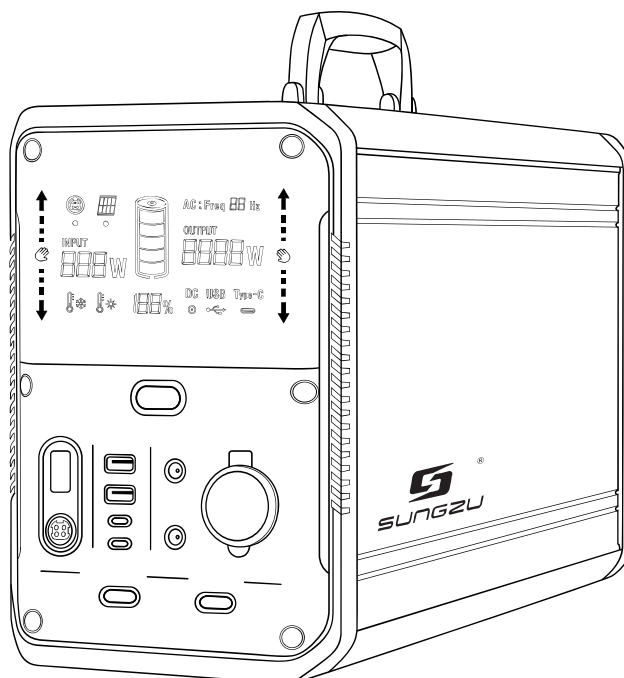



**Warnung: Bitte lesen Sie den Inhalt dieses Handbuchs sorgfältig, bevor Sie dieses Produkt verwenden, bedienen und verwenden Sie es in strikter Übereinstimmung mit den Anweisungen, um Schäden am Produkt oder an externen Geräten zu vermeiden, die durch unsachgemäße Verwendung verursacht werden, und kann in schweren Fällen zu Personenschäden führen**

# **SIStech.com**

**swiss mobile power**

SIStech AG Zürcherstrasse 51, 8854 Siebnen, Schweiz,  
Tel. +41 (0) 55 253 26 26, [mail@sistech.com](mailto:mail@sistech.com)



<b>Inhaltsverzeichnis</b>	1
<b>Produkte Einführung</b>	2
<b>Produkte Parameter</b>	3
<b>Betriebsanleitung</b>	4
<b>Aufladen während der Entladung</b>	9
<b>Anwendbare Ausrüstung und ungefähre Nutzungszeit</b>	9
<b>Temperatur Regelsystem</b>	9
<b>Fehlerbehebung</b>	10
<b>Liste Zubehör</b>	11
<b>Vorsichtsmassnahmen</b>	11
<b>Produkte Pflege und Wartung</b>	12
<b>Produktehaftungsgausschluss</b>	12
<b>Reparaturen und Garantie</b>	14

# 1. Produkteinführung

Der Solargenerator SGK1500T, besteht aus Lithium-Eisenphosphat-Batteriepack, BMS-Batteriemanagementsystem, Wechselrichtermodul, DC-Steuermodul und einem hochfesten Aluminiumlegierungsgehäuse und feuerfester Kunststoffhülle. Es ist sicher und zuverlässig, die Leistung wurde vom Team des Unternehmens seit langem wiederholt verifiziert und im Labor streng getestet, um RoHS-, CE-, FCC- und andere damit verbundene Zertifizierungen zu erhalten.

Dieses Gerät unterstützt drei Lademethoden: Sonnenkollektoren, AC Netz-Adapter und KFZ-Autoladegeräte. Der AC-Ausgang unterstützt 220V. Es ist geeignet für elektrische Geräte bis 1500W. DC-Ausgangsunterstützung: 12V/120W, USB-A/ 18W; USB-C / 60W eignet sich für alle Arten von elektrischen Geräten innerhalb der Stromversorgung.

Produktanwendungsbereiche: medizinische Geräte, Notfallrettung, Outdoor-Aktivitäten, Drohnen, Reisen, Heimstromspeicher, Beleuchtung, Büro, Notstromversorgung, E-Bike, Militär und andere Energieanwendungen.

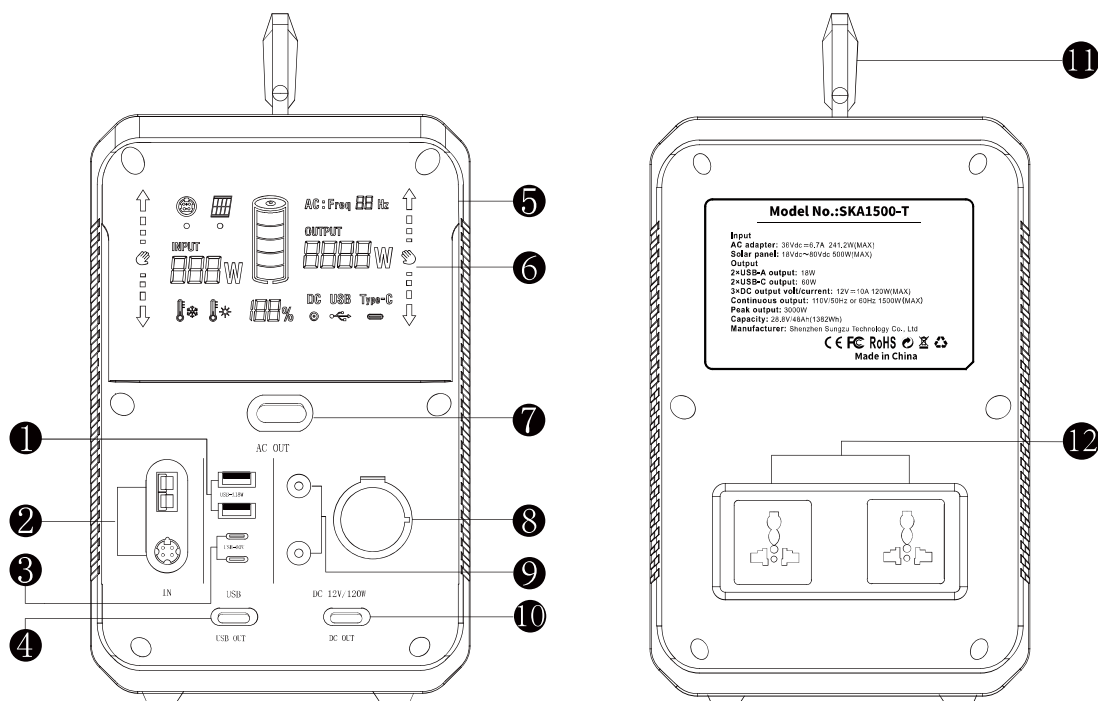

1. USB-A 18W x 2
2. Ladeingang x 2
3. USB-C 60W x 2
4. USB Einschaltknopf

5. Display Anzeige
6. Touch Sensor
7. Hauptschalter
8. Zigarettenbuchse

9. DC 12V Ausgang x 2
10. DC Schalter
11. Tragegriff
12. AC Steckdosen

## 2. Produktparameter

### 1.0 Eingangsspannung/-strom:

1.1 Adapter: 36V-6.7A

1.2 Sonnenkollektoren: 18V-80V 500W (MAX)

1.3 Ladezeit: 7-8 Stunden

### 2.0 DC-Ausgang

2.1 USB-A(1) Ausgang: 5V=3A 9V=2A 12V=1.5A

2.2 USB-A(2) Ausgang: 5V=3A 9=3A 12V=3A 20V=3A

2.3 USB-C(1) Ausgang: 5V=3A 9V=3A 12V=3A 15V=3A 20V=3A

2.4 USB-C(2) Ausgang: 5V=3A 9V=3A 12V=3A 15V=3A 20V=3A

2.5 DC Ausgangsspannung / Strom: 12V / 10A = 120W (MAX)

### 3. AC Output:

3.1 Dauerleistung AC Ausgang: 1500W

3.2 Kurzfristige Spitzenleistung PEAK 3000W

### 4. Akkukapazität: 28.8V/48Ah (1382Wh)

### 5. Masse: 430mm x 164mm x 273mm

### 6. Gewicht: 15 Kg

### 7. Batterieladezyklen: >2000 Zyklen

### 8. Betriebstemperatur: -10°C - 50°C

### 9. Temperatur beim Ladevorgang: 0°C - 50°C

### 10. Arbeitsumgebung Feuchtigkeit: 10% - 90%

11. Schutzfunktion: Kurzschlussschutz, Überstromschutz, Übertemperaturschutz, Überspannungsschutz, Überladungsschutz.

## 3. Bedienungsanleitung

3.1 Wenn Sie den SGK zum ersten Mal verwenden, überprüfen Sie bitte den Betriebszustand. Wenn die Akkukapazität weniger als 20% beträgt, wird empfohlen, das Gerät vor dem Gebrauch auf zu laden. Sie können es über ein Netzteil, ein Solarpanel oder ein KFZ-Autoladegerät aufladen (siehe 3.4 für die Lademethode).

**Hinweis: (Wenn das Display des Geräts die Akkukapazität nicht anzeigen kann, kann dies daran liegen, dass die Akkukapazität zu niedrig ist und nicht eingeschaltet werden kann. Bitte laden Sie das Produkt auf, bevor Sie es weiterverwenden können.)**

### 3.2 Einführung Bildschirm:

Berühren Sie den TOUCH-BEREICH auf beiden Seiten des Bildschirms oder klicken Sie auf eine beliebige Schaltfläche, um den Bildschirm einzuschalten. Über den Bildschirm können Sie Informationen wie Batterieleistung, Eingangsleistung, Ausgangsleistung, Ac-Frequenz, DC ein- und ausgeschaltet und Innentemperatur der Maschine anzeigen. Wie unten gezeigt:

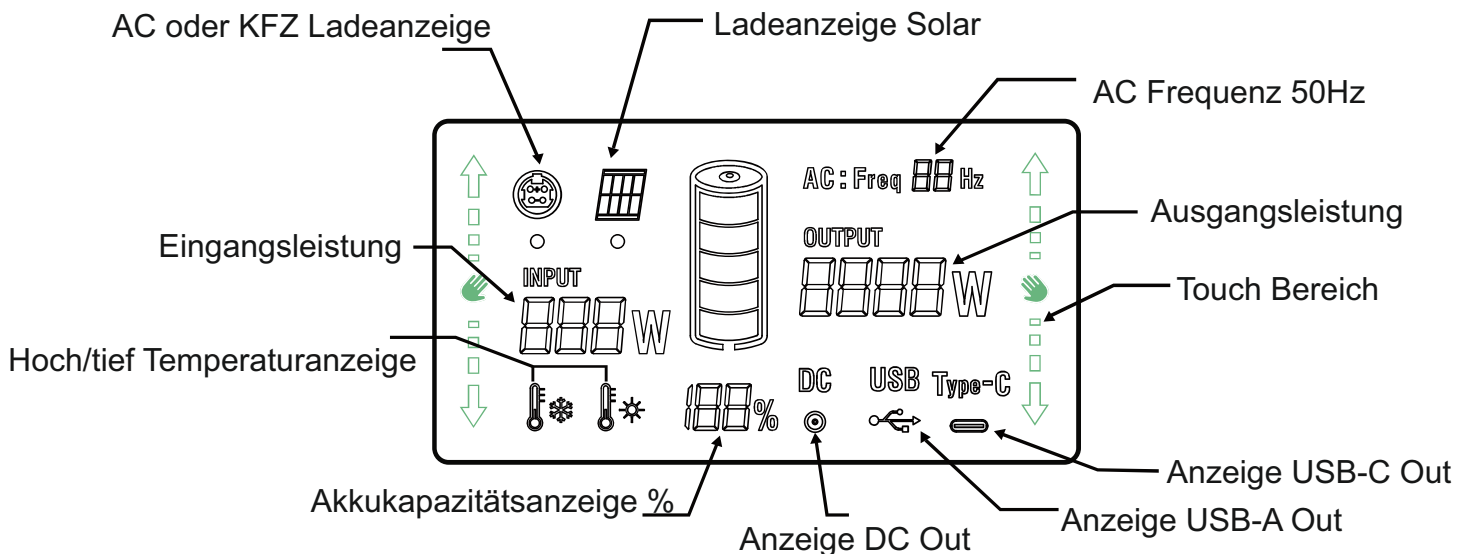

### 3.3 Nachtsichtsystem:

Um die Benutzerfreundlichkeit des tragbaren Kraftwerks zu verbessern, besitzt dieses Gerät ein einzigartiges Nachtsichtsystem, mit dem Benutzer leicht auf elektrische Geräte zugreifen und den Zustand des Kraftwerkes nachts abfragen können.

#### 3.3.1 Schalten Sie das Nachtsichtsystem ein: (wie in der Abbildung gezeigt)

(1). Berühren Sie den TOUCH AREA auf beiden Seiten des Bildschirms (Turn on the night vision system).

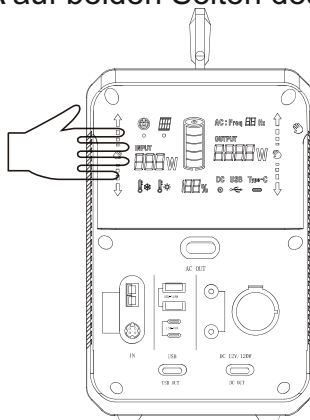

(2). Klicken Sie auf eine beliebige Taste dieses Systems, um das Nachtsichtsystem einzuschalten.

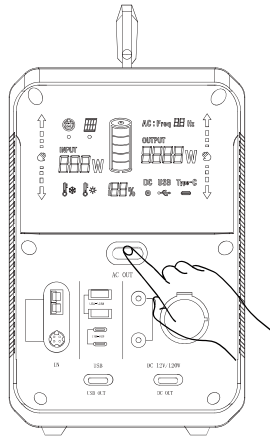

3.3.2 Nachdem das Nachtsichtsystem eingeschaltet ist, leuchtet die Nachtsichtanzeige jeder Schnittstelle. Wenn das Netzteil nicht angeschlossen ist und der Ausgang eingeschaltet ist, wird die Nachtsichtanzeige nach 30 Sekunden automatisch ausgeschaltet. Wenn ein Button eingeschaltet ist und das Netzteil angeschlossen ist, um zu arbeiten, bleiben nach 30 Sekunden die entsprechende Schnittstelle und Taste im Dimmmodus. Wenn die Taste erneut angeklickt wird, werden die Nachtsichtanzeige und der Bildschirm ausgeschaltet.

**Hinweis: Die Nachtsichtanzeige schaltet sich ein, die Ausgangsschnittstelle bedeutet nicht, dass die Schnittstelle einen Spannungs- und Stromausgang hat. Die Spannung und der Strom können erst ausgegeben werden, nachdem die entsprechende Taste eingeschaltet wurde.**

### 3.4 Lademethoden:

3.4.1 Dieses Gerät unterstützt drei Lademethoden: Solarpanel, Netzteil und Autoladegerät. Das Netzteil und das Kfz-Ladegerät teilen sich die 4P-DIN-Eingangsschnittstelle zum Aufladen des Geräts. Das 4P-DIN-Symbol und der kleine Punkt leuchten beim Laden auf. Die Ladeschnittstelle für Solarmodule ist die Anderson-Ladeschnittstelle. Wenn das Solarpanel zum Aufladen verwendet wird, leuchten das Solarpanel-Symbol und der kleine Punkt auf dem Display auf. Wie in der Abbildung unten gezeigt:

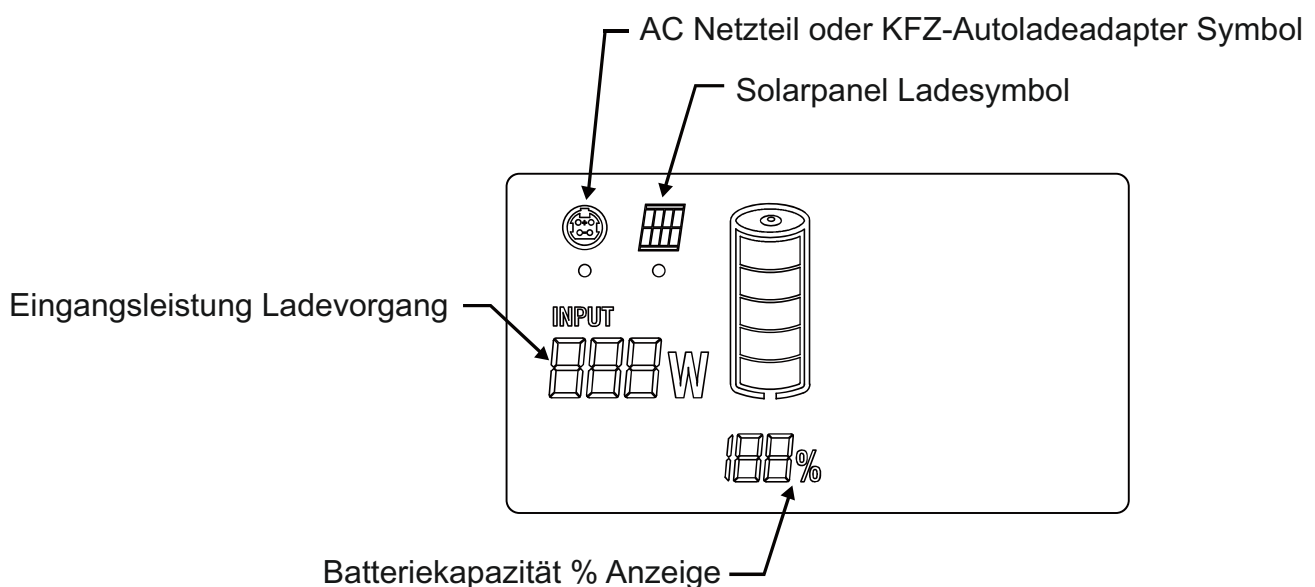

3.4.2 Dieses Kraftwerk unterstützt das gleichzeitige Aufladen von Sonnenkollektoren und Netzteil /Autoladegerät. Die Gesamtladeleistung kann auf dem Bildschirm überprüft werden. Die Akkukapazität wird mit 1%-100% angezeigt. Auch gleichzeitiges be- und entladen wird unterstützt.

### Aufladen per AC-Netzteil

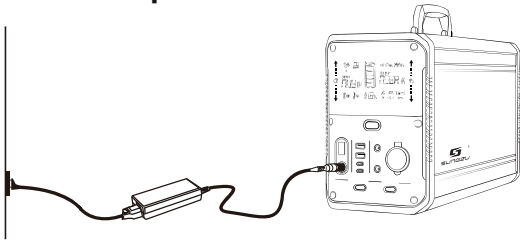

### Aufladen per Solarpanel

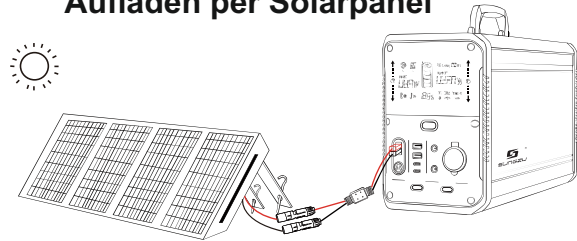

### Aufladen per KFZ-Autoladegerät

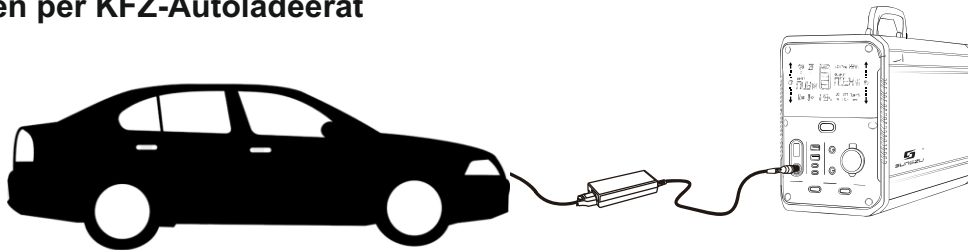

## 3,5 AC Ausgang:

### 3.5.1 AC-Ausgangsfrequenzumschaltung:

Die AC-Ausgangsfrequenz jedes Landes ist in 50Hz und 60Hz unterteilt. Bitte bestätigen Sie "AC Freq. 50Hz" oder "AC Freq. 60Hz" auf dem Display, bevor Sie es an das elektrische Gerät anschließen. Wenn es nicht mit der Frequenz Ihres Landes übereinstimmt, führen Sie bitte die folgenden Schritte aus, um die Frequenzumschaltung durchzuführen.

**In Europa/Schweiz gilt Freq. 50Hz.**

**(1). Klicken Sie zuerst auf die Ac ON / OFF-Taste, um den AC-Ausgang einzuschalten.**

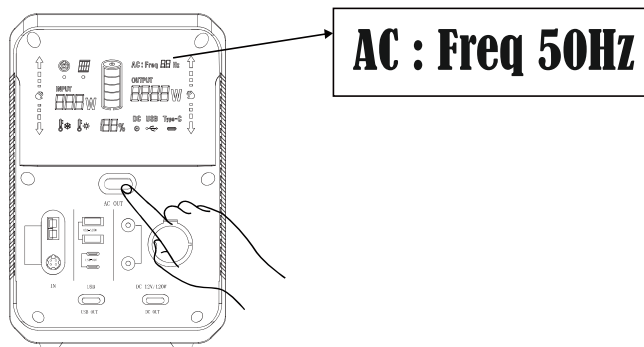

**(2). Halten Sie im Leerlaufmodus die AC ON/OFF-Taste 10 Sekunden lang gedrückt, um den AC-Ausgang auszuschalten.**

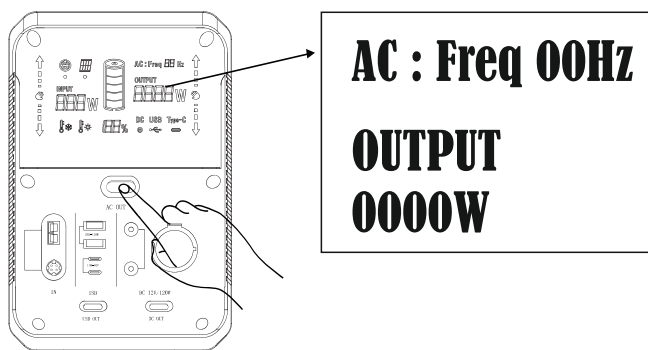



**(3). Klicken Sie erneut auf die AC ON/OFF-Taste, um den AC-Ausgang einzuschalten, die Frequenz sollte jetzt ungeschaltet sein.**

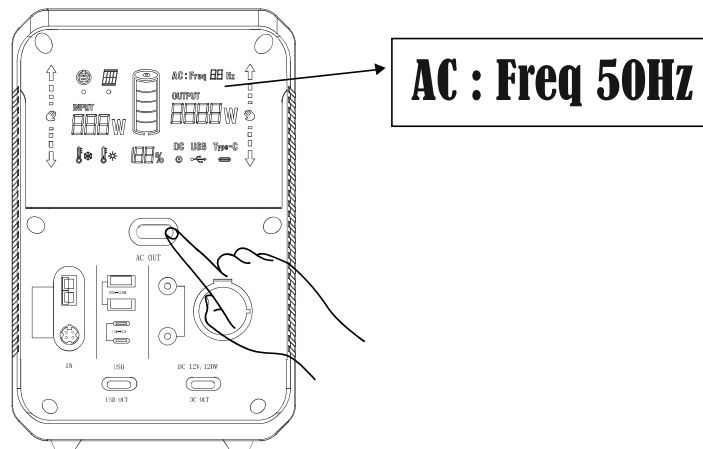

**Hinweis: Der Standard-AC-Ausgang ist 220V 50HZ oder 110V 60HZ, bevor Sie das Gerät verwenden, überprüfen Sie bitte, dass die AC-Ausgangsfrequenz mit elektrischen Geräten vor dem Gebrauch übereinstimmt. (siehe 3.5.1 für die Schaltfrequenz);**

### 3.5.2 Ein- und Ausschalten des AC-Ausgangs:

Klicken Sie auf die Taste AC ON/OFF, um den AC-Ausgang ein- oder auszuschalten. Wenn das Kraftwerk eingeschaltet ist, leuchtet "AC: Freq" auf dem Display auf. Zu diesem Zeitpunkt können Sie elektrischen Geräten unter 1500W Leistung anschliessen und auf die AC ON / OFF-Taste klicken. Nach dem Gebrauch den AC Ausgang wieder ausschalten um unnötiger Stromverbrauch zu vermeiden.

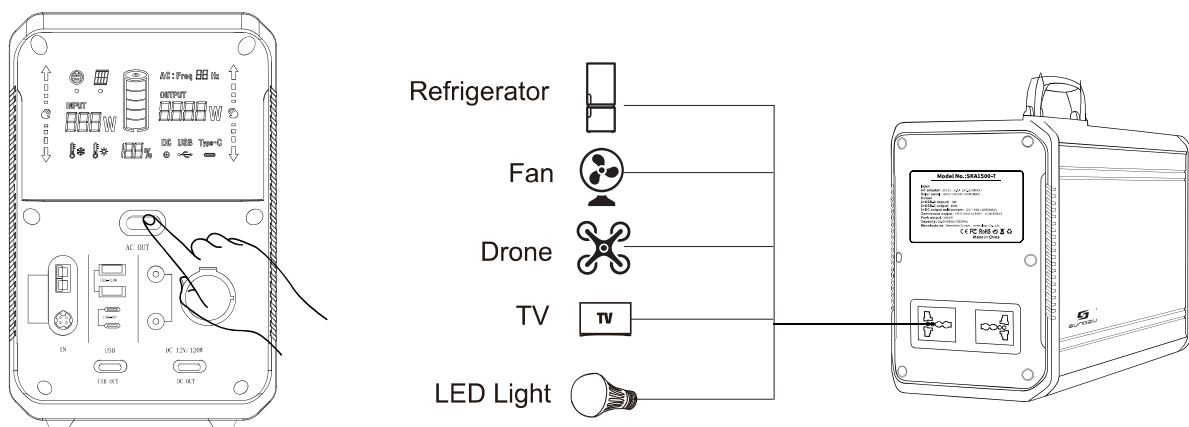

### 3.5.3 Störung AC-Ausgang:

Wenn während der AC-Ausgabe abnormale Bedingungen wie Überlast, Kurzschluss, Übertemperatur usw. auftreten, wird der Schutzmodus aktiviert, der Ausgang stoppt und das Symbol "AC" im Display blinkt. Zu diesem Zeitpunkt müssen Sie die Störung beseitigen und dann auf AC ON / OFF klicken, um den AC-Ausgang neu zu starten.



#### **Warnung!**

- 1. Stecken Sie keine Körperteile oder andere Gegenstände in den AC-Ausgangsanschluss, um einen elektrischen Schlag zu vermeiden.**
- 2. Bevor Sie einen Verbraucher an das Kraftwerk anschliessen, prüfen Sie bitte, ob die Wechselstromausgangsspannung mit dem Netzverbraucher übereinstimmt, um Schäden an den Verbrauchern und am Kraftwerk zu vermeiden.**

### 3,6 DC-Ausgang:

#### 3.6.1 Ein- oder Ausschalten des USB-Ausgangs:

Klicken Sie auf die TASTE USB ON/OFF, um den USB-Ausgang ein- oder auszuschalten. Wenn der Gleichstrom eingeschaltet ist, leuchten die USB- und Typ-C-Symbole auf dem Display auf. Zu diesem Zeitpunkt können Sie eine Verbindung zum DC-USB- oder Typ-C Anschluss herstellen. Klicken Sie nach Gebrauch auf die USB ON/OFF-Taste, um den USB- und Typ-C-Ausgang auszuschalten, und die USB- und Typ-C-Symbole verschwinden auf dem Display, wie in der Abbildung unten gezeigt:

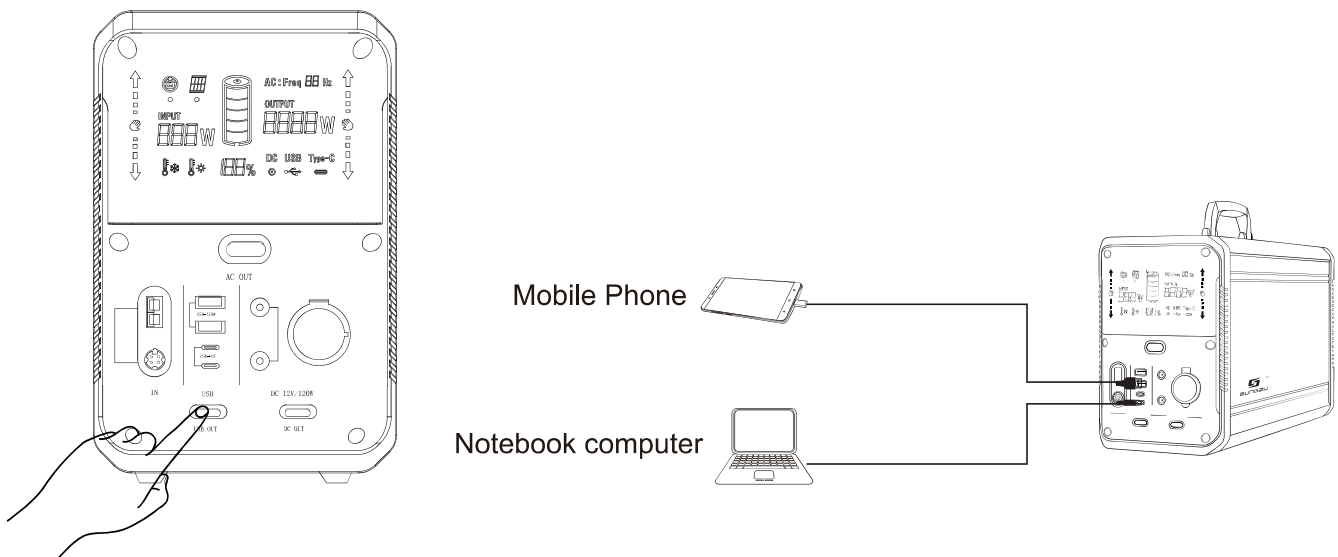

#### 3.6.2 Ein- oder Ausschalten des DC 12V-Ausgangs:

Klicken Sie auf die DC ON / OFF-Taste, um den DC 12V-Ausgang (Zigarrenbuchse) ein- oder auszuschalten. Wenn der DC 12V eingeschaltet ist, leuchtet das DC-Symbol auf dem Display auf. Zu diesem Zeitpunkt können Sie eine Verbindung zu DC 12V elektrischen Geräten herstellen. Klicken Sie nach Gebrauch auf die DC ON/OFF-Taste, um den DC 12V-Ausgang auszuschalten, und das DC-Symbol verschwindet von der Anzeige. Wie in der Abbildung auf Seite 9 gezeigt:

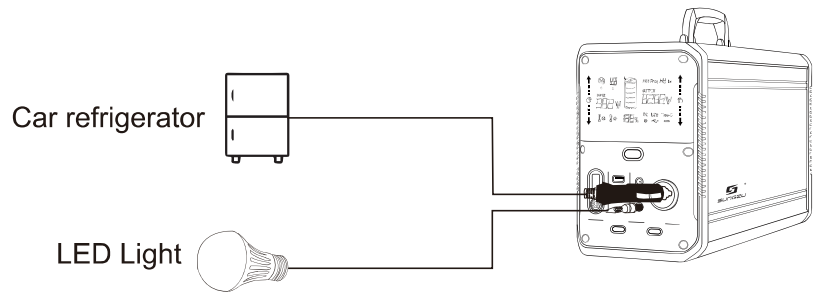
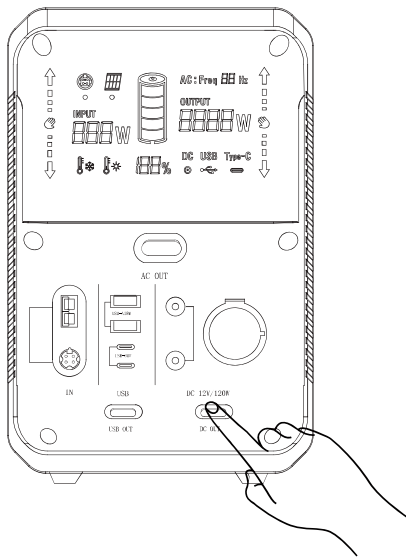









## 4. Gleichzeitig be- und entladen

4.1 Das Kraftwerk unterstützt die gleichzeitige Lade- und Entladefunktion. Wenn die Eingangsleistung niedriger ist als die Ausgangsleistung, sinkt die interne Batteriekapazität allmählich auf einen niedrigen Leistungszustand. Wenn Sie das Kraftwerk weiterhin verwenden, kann die Ausgabe gestoppt werden.

4.2 Das Kraftwerk unterstützt die Lade- und Entladefunktion. Wenn die Eingangsleistung größer als die Ausgangsleistung ist, erhöht sich die interne Batterie allmählich auf einen vollständig geladenen Zustand.

## 5. Anwendbare Ausrüstung und ungefähre Nutzungsdauer

 <b>LED Light</b> (28W) ≈40 H	 <b>Fan</b> (60W) ≈20 H	 <b>Laptop</b> (75W) ≈16 H	 <b>Refrigerator</b> (50W) ≈30H
 <b>TV</b> (80W) ≈15 H	 <b>Microwave Oven</b> (1200W) ≈1 H	 <b>Mobile phone</b> (3000mAh) ≈105 times	 <b>Drone</b> (4480mAh) ≈25 times

## 6. Temperaturkontrollsystem

6.1. Dieses Produkt verfügt über ein eingebautes intelligentes Temperaturregelungssystem. Wenn die Innentemperatur des Produkts höher als 45° C ist, schaltet sich der Lüfter automatisch ein, und wenn die Innentemperatur des Produkts unter 45 ° C fällt, schaltet er sich automatisch aus.

6.2. Wenn die Temperatur zu hoch oder zu niedrig ist, zeigt das Display eine Eingabeaufforderung für hohe oder niedrige Temperaturen an (siehe Abbildung unten). Wenn die Temperatur zu hoch oder zu niedrig ist, funktioniert das Kraftwerk möglicherweise nicht normal. Das Sicherheitssystem wird die entsprechenden Funktionen bei zu hohen oder tiefen Temperaturen ausschalten. Bitte achten Sie auf die Nutzungsumgebung.

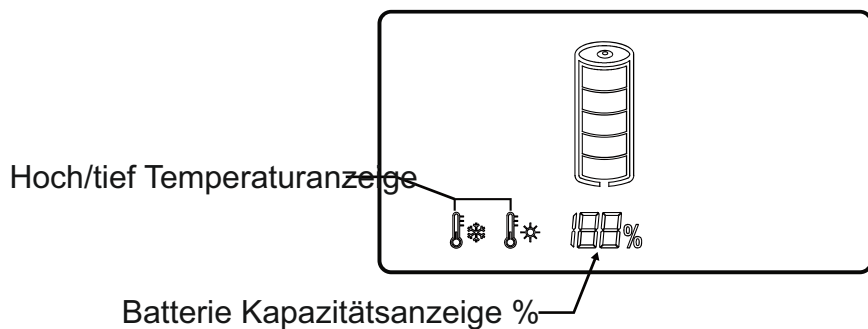

## 7. Fehlerbehebung

Störung/Fehler	Lösung Fehlerbehebung
Die Batterie Kapazitätsanzeige 0-100% ist verschoben/zeigt einen falschen Wert an. Wenn die Kapazitätsanzeige z.B. 50% zeigt und der AC-Ausgang wird abgeschaltet, liegt eine Verschiebung der Anzeige vor.	Dieser Anzeigefehler kann man durch eine Kalibrierung korrigieren. Entleeren Sie den Akku komplett, bis keine AC oder DC Ausgabe mehr erfolgt, danach laden Sie den SGK mit dem Netzteil zu 100% auf, erst wenn die Input Anzeige 0W und die Kapazitätsanzeige 100% anzeigt, ist die Kalibrierung abgeschlossen. Wiederholen Sie den Vorgang, falls die Anzeige immer noch nicht ganz stimmt.
Nichts passiert, wenn Sie eine Taste drücken	Dies kann daran liegen, dass die Batterieleistung zu niedrig ist, um das Display einzuschalten oder einzuschalten. Bitte laden Sie das Kraftwerk auf.
Das Kraftwerk kann nicht aufgeladen werden. Ladevorgang wird nicht gestartet.	<ol style="list-style-type: none"> <li>1. Bitte prüfen Sie, ob der Ladestecker richtig eingesteckt ist;</li> <li>2. Bitte prüfen Sie, ob die Eingangsspannung des Solarpanels mit der Maschine übereinstimmt;</li> <li>3. Bitte überprüfen Sie, ob das AC Netzteil / das Autoladegerät / das Solarpanel funktionsfähig ist</li> </ol>
Die Akkukapazität sinkt, ohne das Verbraucher angeschlossen sind.	Es kann sein, dass die AC- oder DC-Taste nicht ausgeschaltet ist, bitte schalten Sie die Taste nach Gebrauch aus. Standby-Verbrauch!
Elektrische Geräte/Verbraucher funktionieren nicht.	<ol style="list-style-type: none"> <li>1. Bitte prüfen Sie, ob die elektrischen Verbraucher die Ausgangsleistung der Maschine überschreitet</li> <li>2. Die AC- oder DC-Taste ist nicht eingeschaltet, und es gibt keinen Spannungs- und Stromausgang</li> <li>3. Bitte prüfen Sie, ob Spannung und Leistung der elektrischen Verbraucher mit der Leistung des Kraftwerks übereinstimmen!</li> </ol>

## 8. Liste Zubehör



AC-Netzteil  
(Standard)



AC-Stromkabel  
(Standard)



Mc4 zu Abderson  
Adapter, Solarladekabel  
(Standard)



KFZ-Auto Ladegerät  
(optional)

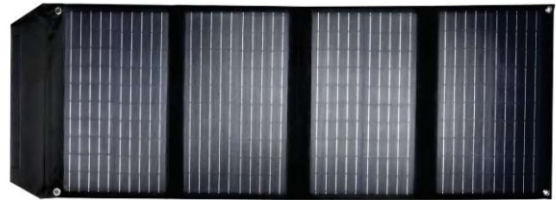

Solarpanel  
(optional)

## 9. Vorsichtsmaßnahmen

9.1 Lagern oder verwenden Sie dieses Gerät nicht in einer feuchten Umgebung, um Kurzschlüsse oder Beschädigungen zu vermeiden.

9.2 Bitte lagern oder verwenden Sie dieses Gerät nicht in einer feuchten, heißen oder extrem kalten Umgebung.

9.3 Demontieren oder modifizieren Sie dieses Gerät nicht selbst. Eine unbefugte Demontage und Modifikation dieser Maschine gilt als Verzicht auf Produktgarantierechte.

9.4 Wenn Sie das Gerät längere Zeit nicht gebrauchen, laden Sie das Gerät bitte alle 3 Monate auf, um eine lange Lebensdauer des Akkus zu gewährleisten.

9.5 Das Gerät darf von Kindern nicht allein benutzt werden und muss unter Anleitung eines Erziehungsberechtigten bedient und benutzt werden.

9.6 Drücken oder zerquetschen Sie das Gerät nicht. Lassen Sie es nicht fallen.

9.7 Werfen Sie das Gerät nicht nach Belieben weg. Im Inneren befindet sich eine Batterie und Elektronik Bauteile Um Umweltschäden zu vermeiden, entsorgen Sie das Gerät fachgerecht!

## 10. Produkte Pflege und Wartung

10.1 Wenn das Gerät längere Zeit nicht verwendet wird, sollte es in einer trockenen und belüfteten Umgebung gelagert werden, und die Raumtemperatur sollte zwischen 20 und 25 °C sein.

10.2 Wenn das Gerät längere Zeit nicht verwendet wird, ist alle 3 Monate eine Aufladung und Entladung empfohlen, um eine Verschlechterung der Batteriekapazität zu vermeiden.

10.3 Vermeiden Sie, das Gerät lange Zeit in einer staubigen Umgebung zu verwenden. Wenn sich viel Staub im Luftein- und -auslass befindet, reinigen Sie die ein- und auslässe, um die Wärmeableitung vom Gerät nicht zu beeinträchtigen. Reinigen Sie das Kraftwerk regelmässig, mit einem LEICHT feuchten Tuch.

10.4 Vermeiden Sie es, das Gerät in einer feuchten Umgebung zu verwenden. Falls das Gerät feucht wird, trocknen Sie es an einen trockenen und belüfteten Ort und verwenden Sie es erst nach 24Std. wieder.

10.5 Verwenden Sie das Gerät regelmässig, laden und entladen Sie das Kraftwerk alle paar Wochen, um die Elektrochemischen Prozesse vom Akku in Schwung zu halten, die Lebenserwartung von Akku wird dadurch verlängert. Akku haben es gerne verwendet zu werden!

## 11. Produkthaftungsausschluss

11.1 Wir sind nicht verantwortlich für Verluste, die durch unsachgemäße Verwendung von Produkten durch Kunden oder Dritte verursacht werden, mit Ausnahme von gesetzlichen Verpflichtungen.

11.2 Sofern das Kraftwerk nicht selbst ausfällt, sind wir nicht verantwortlich für direkte oder indirekte Ausfälle von angeschlossenen Geräten, wenn das Kraftwerk verwendet wird.

11.3 Aufgrund Probleme des Kraftwerks oder anderer Umstände, wie z.B. das externe Medium und der aufgezeichnete Inhalt des Aufnahmegeräts beschädigt ist oder verloren geht, sind wir nicht verantwortlich für die Entschädigung für den aufgezeichneten Inhalt oder die dadurch verursachte Arbeit.

11.4 Bitte verwenden Sie keine brennbaren Gase und Flüssigkeiten wie Pestizide, Alkohol, Benzin usw. in der Nähe des Kraftwerks, die Feuer verursachen können.

11.5 Bitte installieren Sie das Gerät nicht an einem Ort, an dem salzige Luft direkt eintritt. Korrosion kann zu Fehlfunktionen führen und die Lebensdauer der Maschine verkürzen.

11.6 Bitte platzieren Sie keine Gegenstände, die die Wärmeableitung des Kraftwerks beeinflussen, in der Nähe des Luftauslasses oder Lufteinlasses des Kraftwerks. Wenn die Innentemperatur ansteigt, kann dies zu Bränden, Fehlfunktionen und einer Verringerung der Lebensdauer des Produkts führen.

11.7 Bitte verwenden Sie dieses Gerät nicht in einer Hochtemperaturumgebung, da dies zu Fehlfunktionen führen oder die Lebensdauer verringern kann.

11.8 Bitte stellen Sie das Kraftwerk nicht in feuchten, staubigen, öligen Rauch-, Dampf- und anderen Umgebungen auf, die Feuer oder elektrische Schocks verursachen können.

11.9 Bitte stellen Sie das Kraftwerk nicht in eine Brand- oder Hochtemperaturumgebung, da dies zu Überhitzung, Brand, Fehlfunktionen oder einer Verkürzung der Lebensdauer führen kann.

11.10 Bitte berühren Sie das Kraftwerk und die Ein- und Ausgangsanschlüsse nicht mit nassen Händen, da dies zu elektrischen Schocks oder Fehlfunktionen führen kann.

11.11 Bitte stecken Sie keine Fremdkörper in die Spalten, Ein- und Ausgangsanschlüsse und Abluftventilatoren des Kraftwerks. Es kann zu Verletzungen, Elektrischem Schlag (seien Sie vorsichtig mit Kindern) oder Fehlfunktionen führen.

11.12 Wenn die Maschine den Ausgang stoppt, entfernen Sie bitte die Verbraucher Geräte vom Kraftwerk, um zu vermeiden, dass der Verbraucher oder die Ausrüstung unbeabsichtigt aktiviert wird, wenn der Ausgang wiederhergestellt wird.

11.13 Wenn das Kraftwerk heruntergefallen oder überflutet ist oder andere unbekannte Ausfälle auftreten, hören Sie bitte auf, sie zu benutzen, und wenden Sie sich an den Händler oder Hersteller. Bei fortgesetzter Verwendung kann es zu Stromschlägen, Überhitzung oder Feuer kommen.

11.14 Wenn von der Batterie/Kraftwerk Flüssigkeit ausläuft, berühren Sie sie nicht direkt mit den Händen. Wenn die Flüssigkeit in die Augen gelangt, besteht die Gefahr der Erblindung. Bitte spülen Sie Ihre Augen mit sauberem Wasser und suchen Sie sofort einen Arzt auf. Wenn es die Haut berührt, kann die Flüssigkeit die Haut schädigen. Bitte spülen Sie die Haut gut mit Wasser und suchen Sie sofort einen Arzt auf.

11.15 Bitte verwenden Sie dieses Gerät nicht für Steuergeräte, die eine Sicherheits- oder Soziale Funktion beeinträchtigen. Ein Versagen kann zu Unfällen führen.

11.16 Menschen, die Herzschrittmacher verwenden, sollten diese Maschine nicht berühren. Dieses Produkt kann den Herzschrittmacher beschädigen und die Lebenssicherheit beeinträchtigen.

## 12. Reparaturen und Garantie

### 1. Information

Name: \_\_\_\_\_ Tel: \_\_\_\_\_ Purchase date: \_\_\_\_\_

Email: \_\_\_\_\_ Address : \_\_\_\_\_

### 2. Garantie Aufzeichnungen

Date	Repair and maintenance	After-sales center	signature

### 3. Anmerkung:

3.1 Dieses Produkt hat eine Garantie von zwei Jahr ab Kaufdatum.

3.2 Produktschäden, die durch menschliche Faktoren verursacht werden, fallen nicht unter die Garantie.

3.3 Wenn die Lebensdauer der Batterie ihre Grenze erreicht, bietet das Unternehmen einen kostenpflichtigen Batterieaustauschservice an.

3.4 Das endgültige Interpretationsrecht gehört dem Unternehmen.

# SiStech.com

swiss mobile power

SiStech AG Zürcherstrasse 51, 8854 Siebnen, Schweiz,  
Tel. +41 (0) 55 253 26 26, [mail@sistech.com](mailto:mail@sistech.com)